







Állványfúró 1000W lézer

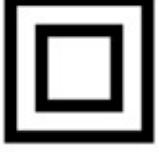

Használati utasítás
Az eredeti utasítások fordítása

CE

	<p>MEGJEGYZÉS: A készülék használata előtt olvassa el figyelmesen a használati utasítást és a biztonsági ajánlásokat. Tartsa meg a használati útmutatót.</p>
	<p>MEGJEGYZÉS: Védő fejhallgatót kell használni.</p>
	<p>MEGJEGYZÉS: Védőszemüveget kell viselni.</p>
	<p>MEGJEGYZÉS: Porvédő maszk használata ajánlott.</p>
	<p>II. védelmi osztály</p>
	<p>SZERZŐI MEGJEGYZÉS: A használt berendezések elkülönített gyűjtésének elrendelése és a más hulladékkal való ártalmatlanítás tilalma. Lásd a következő szakaszt "HULLADÉKBERENDEZÉSEK ÁRTALMATLANÍTÁSA."</p>

Pro-Tech
shop

A kézikönyv alapvető információkat tartalmaz a termékkel kapcsolatban, azonban a berendezésünk folyamatos fejlesztése miatt a kézikönyvben szereplő adatok eltérhetnek a tényleges adatoktól. Kérjük, vegye figyelembe az esetleges eltéréseket.

A KÉSZÜLÉK CÉLJA

Az elektromos szerszámok és a hozzájuk tartozó munkaeszközök fa, fém és műanyag fúrására szolgálnak. Az elektromos szerszámok világítása az elektromos szerszám közvetlen munkaterületének megvilágítására szolgál; nem alkalmas otthoni helyiségek megvilágítására.

A készüléket magánhasználatra szánják. A készüléket nem szánják folyamatos kereskedelmi használatra. A berendezés kereskedelmi célú használata esetén a garancia érvényét veszti. A készüléket felnőttek általi használatra szánják. Gyermekek és olyan személyek, akik nem ismerik ezt a kezelési útmutatót, nem használhatják a készüléket. A készülék használata esőben vagy nedves környezetben tilos. A gyártó nem vállal felelősséget a készülék nem rendeltetésszerű használatából vagy helytelen kezeléséből eredő károkért.

Ezt a terméket nem használhatják gyermekek és csökkent fizikai, érzékszervi vagy szellemi képességekkel rendelkező személyek. Ugyanez vonatkozik a tapasztalatlan személyekre is, kivéve, ha felelős biztonsági szakember felügyelete alatt állnak. Felügyelje a gyermekeket, hogy ne játsszanak ezzel az elektromos szerszámmal.

A készüléket otthoni használatra szánják. Folyamatos kereskedelmi használatra nem alkalmas. A készüléket felnőttek általi használatra szánják. A jelen használati útmutatóban leírtaktól eltérő használat nem a készülék rendeltetésszerű használatának minősül. A készülék nem megfelelő használata vagy módosítása által okozott károkért vagy sérülésekért a felhasználó/tulajdonos felel, nem a gyártó.

Megjegyzés: Saját biztonsága érdekében, kérjük, olvassa el ezt a kézikönyvet és az általános biztonsági utasításokat, mielőtt a készüléket használná. Minden elektromosan működő alkatrésznek meg kell felelnie ennek a kézikönyvnek. A gyártó fenntartja a jogot, hogy a terméket bármikor és előzetes értesítés nélkül módosítsa a törvényeknek, szabványoknak, irányelveknek való megfelelés érdekében, illetve tervezési vagy kereskedelmi okokból.

A készüléket csak hivatalos szervizközpontban szabad javítani és karbantartani.



Biztonsági okokból 18 év alatti gyermekek és serdülők, valamint alkohol, gyógyszerek, egyéb kábítószeres vagy narkotikumok hatása alatt álló személyek nem használhatják a készüléket.

Ha nem ismeri ezt a kezelési útmutatót, kérjük, olvassa el figyelmesen, mielőtt először használná a készüléket.

BIZTONSÁGI SZABÁLYOK

Ez a bekezdés a fúrógépekkel való munkavégzés alapvető biztonsági előírásaival foglalkozik.

A munka megkezdése előtt figyelmesen olvassa el a fúrógép használati utasítását. Tartsa meg a későbbi használatra. A gyártó nem vállal felelősséget a használati utasítás be nem tartásából eredő károkért.

A legnagyobb veszélyt e tiltott tevékenységek végzése jelenti:

- a) A fúrógép használata gyermekek és korlátozott manuális, fizikai, szellemi, fizikai és mentális képességekkel rendelkező személyek által.

- b) A fúrógép használata alkohol, kábítószer vagy más bódítószer hatása alatt.
- c) Ne használja a fúrót a használati utasításban leírtaktól eltérő célokra; ne dolgozzon, ha más személyek, különösen gyermekek vagy állatok vannak a közelben.
- d) A fúrógép használata olyan személyek által, akik nem ismerik a használati utasítást.
- e) A fúrógép használata sérült szerszámokkal stb.

ÁLTALÁNOS MEGJEGYZÉSEK

A REZGÉSKIBOCSÁTÁSSAL KAPCSOLATBAN

A szerszám használata során a rezgéskibocsátási érték az elvégzett munkától függően változhat. A felhasználó védelmét szolgáló óvintézkedéseknek a szerszám használatának arányán kell alapulniuk (vegyük figyelembe a teljes munkaciklust, beleértve a gép üresjáratú idejét is).

A ZAJSZINT TEKINTETÉBEN

A fúrógép által üresjáratban kibocsátott zajszint minden fordulatszámon a lengyel szabályozásban meghatározott megengedett szint alatt van, ezért biztonságos zajszintet jelent. A fenti zajkibocsátási értéket szabványosított eljárások szerint mértük, és az elektromos szerszám használatától függően változhat. Kivételes esetekben a fenti érték túlléphet. Felhívjuk figyelmét, hogy a zajnak való kitettség halláskárosodást vagy halláskárosodást okozhat.

AZ ELEKTROMOS BIZTONSÁGGAL KAPCSOLATBAN

a) Az elektromos szerszámok dugóinak illeszkedniük kell a csatlakozóaljzatokba. Soha ne módosítsa semmilyen módon

dugó. Ne használjon hosszabbítót olyan elektromos szerszámokhoz, amelyeknek a kábele védővezetővel van ellátva.

- A dugók és aljzatok megváltoztatásának hiánya csökkenti az áramütés kockázatát.

b) Ne érintse meg a földelt vagy rövidzárlatos felületeket, például csöveket, fűtőttesteket, központi fűtésradiátorokat és hűtőszekrényeket.

- Ha földelt vagy rövidre zárt alkatrészeket érint, megnő az áramütés veszélye.

c) Ne tegye ki az elektromos szerszámokat esőnek vagy nedves környezetnek.

- Ha víz kerül az elektromos szerszámba, megnő az áramütés veszélye.

d) Ne feszítse meg a csatlakozókábeleket. Soha ne használja a csatlakozókábelt hordozásra, elektromos szerszámok húzására vagy a dugó kihúzására a konnektorból. Tartsa a csatlakozókábelt távol hőforrásoktól, olajoktól, éles szélektől vagy mozgó alkatrészekről.

- A sérült vagy összegabalyodott csatlakozóvezetékek növelik az áramütés veszélyét.

e) Ha az elektromos szerszámot kültéren használják, a csatlakozókábeleket kültéri használatra tervezett hosszabbítókábellel kell meghosszabbítani.

- A kültéri használatra tervezett hosszabbító használata csökkenti az áramütés veszélyét.

f) Ha az elektromos szerszámok nedves környezetben történő használata elkerülhetetlen, a tápfeszültség elleni védelemként megszakítót kell használni, megszakítót kell használni.

- Az áramvédők használata csökkenti az áramütés veszélyét.

A MUNKAHELYRE VONATKOZÓAN

- a) A munkahelyet tisztán kell tartani. Gondoskodni kell a megfelelő megvilágításról.
 - A nem megfelelő világítás vagy a rendetlen munkahely baleseteket okozhat.
- b) Ne üzemeltesse a készüléket robbanásveszélyes környezetben, gyúlékony folyadékok, gázok vagy por közelében.
 - Az elektromos szerszámok használatakor szikrák keletkeznek, amelyek gyúlékony anyagokat gyújthatnak meg.
- c) Tartsa távol a gyermekeket és a nyilvánosságot azokról a területektől, ahol elektromos szerszámokat használnak.
 - A felhasználó figyelmének elterelése a szerszámmal végzett munka közben a szerszám feletti uralom elvesztéséhez és személyi sérüléshez vezethet.

A SZEMÉLYES BIZTONSÁGOT ILLETŐEN

- a) Legyen előrelátó, figyeljen arra, hogy mit csinál, és amikor elektromos szerszámokat használ. Ne használjon elektromos szerszámokat, ha fáradt vagy kábítószert, alkoholt vagy gyógyszer hatása alatt áll.
 - Az elektromos szerszámokkal végzett munka során egy pillanatnyi figyelmetlenség súlyos sérülést okozhat.
- b) Használjon védőfelszerelést. Mindig viseljen védőszemüveget.
 - Megfelelő körülmények között védőfelszerelés, például porvédő maszk, csúszásgátló lábbeli, sisak vagy fülvédő viselése csökkenti a sérülés kockázatát.
- c) Kerülje el a nem szándékos indítást. Győződjön meg arról, hogy az elektromos szerszám kapcsolója kikapcsolt állásban van, mielőtt áramforráshoz csatlakoztatná vagy csatlakoztatná az akkumulátort, és mielőtt megemelné vagy mozgatná a szerszámot.
 - Ha úgy viszi az elektromos szerszámokat, hogy az ujjai a kapcsolón van, vagy bekapcsolt kapcsolóval csatlakoztatja az elektromos szerszámokat a hálózathoz, balesetet okozhat.
- d) Az elektromos szerszám beindítása előtt távolítsa el az összes kulcsot.
 - Ha a villáskulcsot az elektromos szerszám forgó részében hagyja, az személyi sérülést okozhat.
- e) Kerülje a természetellenes testhelyzeteket, amikor a berendezéssel dolgozik. A gépkezelőnek stabil és kiegyensúlyozott helyzetben kell lennie munka közben.
 - A helyes munkapozíció biztosítja az elektromos szerszám jobb irányítását előre nem látható helyzetekben.
- f) Öltözzön megfelelően. Ne viseljen bő ruházatot vagy ékszereket. Tartsa távol haját, ruházatát és kesztyűjét a mozgó alkatrészekről.
 - A laza ruházat, az ékszerek vagy a hosszú haj beakadhat a mozgó alkatrészekbe.
- g) Ha a berendezést külső elszívó és porelszívó páraelszívók csatlakoztatására tervezték, győződjön meg azok megfelelő csatlakoztatásáról és használatáról.
 - A porelnyelők használata csökkentheti a portól függő veszélyeket.

AZ ALÁBBIK MEGFELELŐ MŰKÖDÉSÉRŐL

- a) Ne kapcsolja be a készüléket, ha nem fogja használni. A munka befejezésekor vagy a munkaeszközök cseréjekor ügyeljen arra, hogy a kapcsolót véletlenül se nyomja meg.
 - A készülék véletlen bekapcsolása balesetet okozhat.

- b) Ne terhelje túl a készüléket. Szükség esetén használjon másik, nagyobb teljesítményű készüléket. Csak sérülésmentes készülékeket használjon, különösen olyanokat, amelyek rendelkeznek működő kapcsolóval, amelynek meghibásodása a készülék irányíthatatlanul beindulását okozhatja.
- A készülék véletlen bekapcsolása balesetet okozhat.
- c) Rendszeresen tisztítsa meg a készüléket, és ellenőrizze annak állapotát. A készülék használata előtt ellenőrizze, hogy a mozgó alkatrészek elakadásmentesen működnek-e, és nincsenek-e eltömődve.
- A hibás berendezések használata veszélyes egészségügyi helyzetekhez vezethet.
- d) Szükség esetén vizsgálja át a készüléket, és javíttassa meg a sérült alkatrészeket, lehetőleg egy hivatalos szervizben.
- Magának a szerszámnak a javítása veszélyes helyzetekhez vezethet.
- e) A készülék beállítása, szerszámcsere előtt, vagy amikor abbahagyja a munkát a szerszámmal, húzza ki a dugót a konnektorból.
- Ez az intézkedés megakadályozza az elektromos szerszámok véletlen bekapcsolását.
- f) Az elektromos szerszám mozgatásakor először is ki kell húzni a dugót a hálózati aljzatból. A szerszám fogantyúja a hordozásra szolgál.
- Ne a tápkábelnél fogva hordozza a készüléket.
- g) A készülék meghibásodása esetén azonnal kapcsolja ki az elektromos szerszámot, és húzza ki a dugót a konnektorból. Ezután ellenőrizze a hiba okát, és szükség esetén adja át a készüléket egy hivatalos szerviznek.
- Az elektromos szerszámok saját maga történő javítása károsíthatja azokat, vagy veszélyes helyzeteket teremthet.
- h) A visszarúgás jelensége:
- A gép hirtelen, ellenőrizetlen reakciója a munkagép elakadására vagy eltömődésére. A műszer. Az elakadás vagy elakadás a forgó szerszám hirtelen megállásához vezet, ami a gép éles rántását eredményezi.
 - A visszarúgás jelensége a berendezés helytelen vagy hibás használatának, valamint a berendezés használati utasításában meghatározott biztonsági eljárások be nem tartásának következménye.
 - A visszarúgás megelőzésének módszerei:
 - Tartsa a felszerelést szilárdan és biztonságosan, és a kezek és a test helyzetének meg kell akadályoznia a visszarúgást, vagy enyhítenie kell azt, ha mégis bekövetkezik,
 - Tartsa távol a kezét a forgó szerszámoktól.
- i) A veszélyes helyzetek elkerülése érdekében az elektromos szerszámokat eredeti csomagolásukban kell szállítani.

A KÉSZÜLÉK HASZNÁLATÁRA VONATKOZÓAN

- A)A szerkezeti elemekbe rejtett elektromos vezetékek közelében végzett munka során fennáll a veszélye annak, hogy az elektromos szerszámok megromlálják a láthatatlan vezetékeket. Ezért az elektromos szerszámokat csak a fogantyúk szigetelt felületénél fogva tartsa.
- Ilyen helyzetekben a kereskedelembe kapható, rejtett kábelezésű helymeghatározó érzékelőket kell használni.
 - A feszültség áterjedhet az elektromos szerszám fém részeire, amikor az érintkezik a villanyvezetékekkel, ami áramütést okozhat.

- b) Az épületelemekben rejtett vízvezetékek közelében végzett munka során fennáll a veszélye annak, hogy a munkaeszköz a láthatatlan csöveket megrongálja, ami a helyiségek elárasztásával járó károkat okozhat.
- Ilyen helyzetekben a kereskedelemben kapható helymeghatározó érzékelőket kell használni a rejtett kábelek vagy csövek felkutatására.
- c) Ha a munkaeszköz elakad, azonnal kapcsolja ki a gépet.
- Amikor a szerszám beragad, visszarúgás keletkezik, ami a készülék heves rántásához és további ellenőrizetlen reakcióhoz vezet.
- d) A szerszám elakadása a gép túlterhelésekor vagy a szerszám deformálódásakor, pl. elhajlásakor következik be.
- e) A munkadarabot úgy kell rögzíteni, hogy az munka közben véletlenül se mozdulhasson el. A kis munkadarabokat különböző típusú tartókba, pl. csavarkulcsba lehet rögzíteni.
- A robusztus munkadarab-rögzítés minimalizálja a veszélyes helyzetek kockázatát.

A FÚRÓVAL VÉGZETT MUNKA BIZTONSÁGÁRÓL

-A villamos szerszám szállítási terjedelme tartalmaz egy figyelmeztető címkét a lézersugárra vonatkozóan.

Ellenőrizze, hogy az elektromos szerszámon lévő figyelmeztető címkék olvashatóak-e.

-A motoros szerszámot stabil, vízszintes és vízszintes felületre szerelje. Ha az elektromos szerszám elmozdulhat vagy meginoghat, a szerszámot nem lehet egyenletesen és biztonságosan vezetni.

Vezesse az elektromos szerszámokat.

-Tartsa tisztán a munkafelületet. Éles fűrészpor vagy más tárgyak sérülést okozhatnak. Különösen az anyagok keverékei veszélyesek. A könnyűfémekből származó por gyújtóforrássá válhat, és tüzet vagy robbanást okozhat.

-A munka megkezdése előtt állítsa be a megfelelő sebességet. A fordulatszámnak meg kell felelnie a fúrandó furat átmérőjének és a megmunkálendő anyag típusának. A helytelen sebességbeállítások elakadáshoz vezethetnek.

a munkadarabon. Mielőtt a munkaszerszámot a munkadarabhoz rögzítené, engedje le az elektromos szerszámot. Ellenkező esetben fennáll a veszély, hogy a munkaszerszám elakad a munkadarabban, és a munkadarab kilökődik. Ez sérülést okozhat.

- Bekapcsolt állapotban tartson biztonságos távolságot a keze és az elektromos szerszám munkaterülete között. A munkaszerszámmal való érintkezés esetén fennáll a sérülés veszélye.

-A forgácsot semmiképpen sem szabad eltávolítani a megmunkálási területről, miközben a szerszámgép működik. A villamos szerszám kikapcsolása előtt mindig először állítsa a meghajtóegységet nyugalmi helyzetbe.

-Ne távolítsa el a fűrészport pusztán kézzel. Sérülésveszély áll fenn, különösen a forró és éles fémreszelékektől.

-A túl hosszú fűrészport a fűrészfej rövid fordulatával válassza le. A hosszú fűrészpor sérülést okozhat. A fogantyúkat mindig tartsa szárazon, tisztán és olaj- vagy zsírmentesen.

- A zsíros, olajfoltos fogantyúk csúszósak, és a szerszám feletti irányítás elvesztését okozzák.

- A munkadarab rögzítéséhez használja a befogó adaptereket és a gyorskioldó tokmányt vagy a gépi csővázakat (tartozékok). Ne gépeljen olyan munkadarabokat, amelyek túl kicsik a befogáshoz. A munkadarab kézzel történő megfogásakor nem lehet kellően biztosítani a forgás ellen, ami sérülést okozhat.

- Ha a munkadarab megakad, azonnal kapcsolja ki az elektromos szerszámot.

A munkaeszköz blokkolhat, ha:

- az elektromos szerszám túlterhelt, vagy ha az a munkadarabba dől.

- Ha befejezte a munkát, ne nyúljon a munkaeszközhöz, amíg az ki nem húlt. A munkaeszköz a munka során nagyon magas hőmérsékletre melegszik fel.

- Rendszeresen ellenőrizze a kábelt, és ha megsérült, javíttassa meg egy erre felhatalmazott szakemberrel.

Powermat elektromos szerszámok szervizelése. A sérült hosszabbítókábeleket újakra kell cserélni. Csak így garantálható az elektromos szerszám biztonsága.

- Amikor nem használja, tárolja az elektromos szerszámot biztonságos helyen. A tárolóhelynek száraznak és zárhatónak kell lennie. Csak így garantálható, hogy az elektromos szerszám nem sérül meg, és nem kerülhet tapasztalatlan személyek kezébe.

- Ne irányítsa a lézersugarat emberekre vagy állatokra, és ne nézzen bele a sugárba. Ez az elektromos szerszám 2. osztályú lézersugárzást bocsát ki az alábbiak szerint

- EN 60825-1. Ez káprázást okozhat.

- Ne cserélje ki a beépített lézert más típusú lézerre. Az ezzel az elektromos szerszámmal nem kompatibilis lézer veszélyforrást jelenthet a személyekre.

- Ne hagyja felügyelet nélkül a szerszámot, amíg az teljesen meg nem áll. A tehetetlenség miatt mozgó munkaeszközök sérülést okozhatnak.

- Ne használjon elektromos szerszámokat sérült kábelekkel. Ne nyúljon sérült vezetékhez; ha a vezeték munka közben megsérül, húzza ki a konnektorból. Húzza ki a dugót a konnektorból. A sérült kábelek növelik az áramütés veszélyét.

EGYÉB VESZÉLYEK

Még ha az elektromos szerszámokat a használati utasításoknak megfelelően üzemeltetik is, mindig fennáll a veszély kockázata. Az elektromos szerszám kialakításától és felépítésétől függően a következők fordulhatnak elő

Veszélyek:

- Tüdőkárosodás, ha nem használ megfelelő porvédő maszkot.

- Halláskárosodás, ha nem használnak megfelelő fülvédőt.

- A karok és a kezek vibrációja miatti negatív egészségügyi hatások, ha a gépet hosszú ideig vagy nem megfelelő módon és karbantartás nélkül használják.

FIGYELMEZTETÉS: Működés közben az elektromos berendezés elektromágneses mezőt generál, amely bizonyos körülmények között zavarhatja az aktív vagy passzív orvosi implantátumok működését. A súlyos vagy halálos sérülés kockázatának csökkentése érdekében ajánlott, hogy az orvosi implantátumokkal rendelkező személyek a készülék üzemeltetése előtt konzultáljanak orvosukkal és az orvosi implantátumuk gyártójával.

TECHNIKAI ADATOK

Modell	PM-WS-1000M
Teljesítmény	230 V / 50 Hz
Maximális teljesítmény	1000 W (S2 15 perc)
Motor fordulatszám	22700 rpm-1
Sebesség (1. fokozat)	220~880 rpm-1
Sebesség (2. fokozat)	650~2250 rpm-1
Maximális fúrási magasság	675 mm
Fúrótokmány	1/2-20 UNF (1,5 - 13 [mm])
Fúrási mélység	80 mm
Oszlop átmérője	46 mm
A fej és az oszlop közötti távolság	135 mm
Az anyag maximális magassága	280 mm
Az asztallap méretei	340x300 [mm].
Hangnyomásszint L_{pA} K=3dB(A)	81,2 dB(A)
Hangteljesítményszint L_{WA} K=3dB(A)	90,3 dB(A)
Rezgésszint K=1,5m/s ²	> 2,5 m/s ²
Védelmi osztály	II
Nettó súly	7,8 kg

KÉPEK

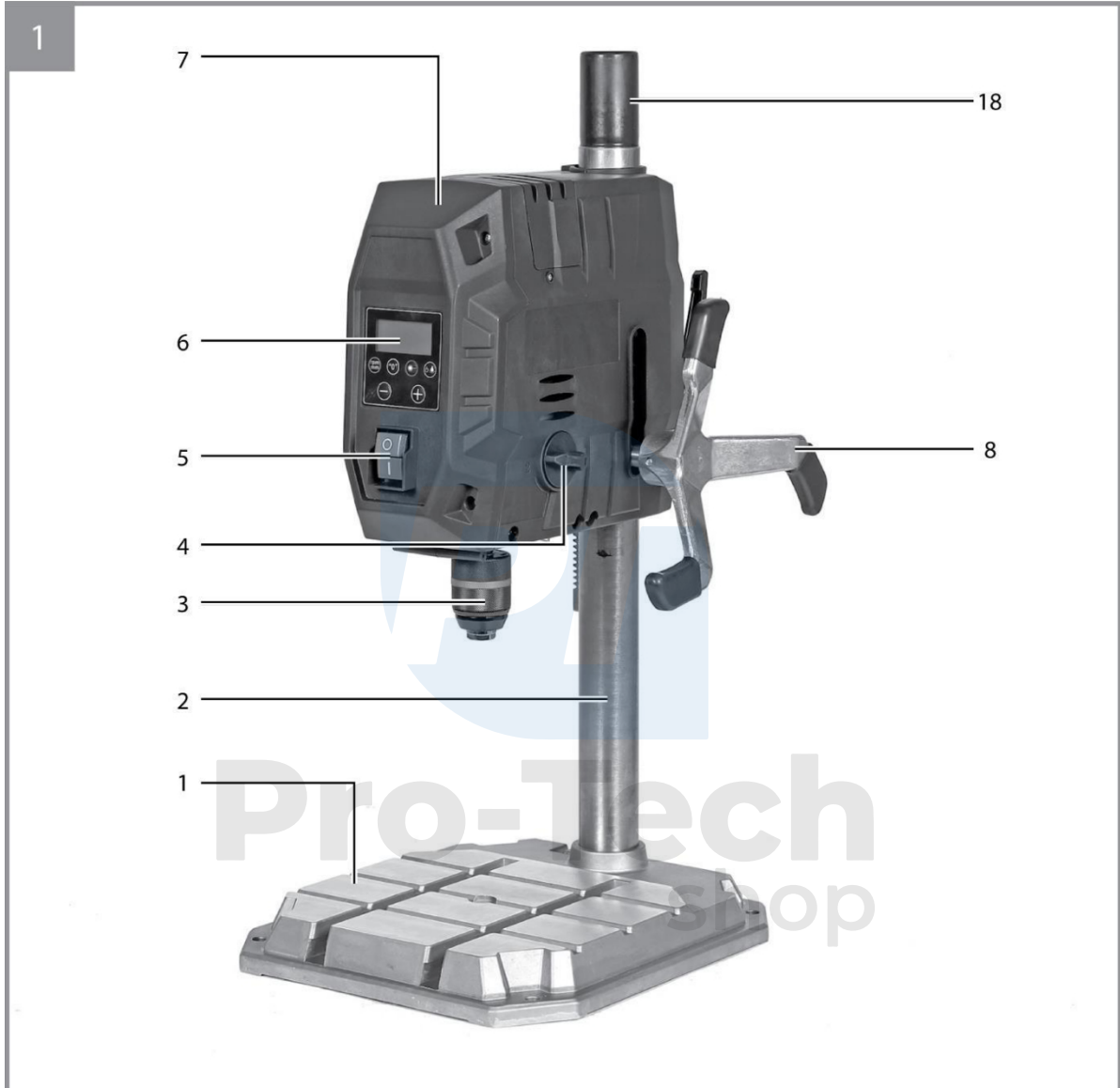

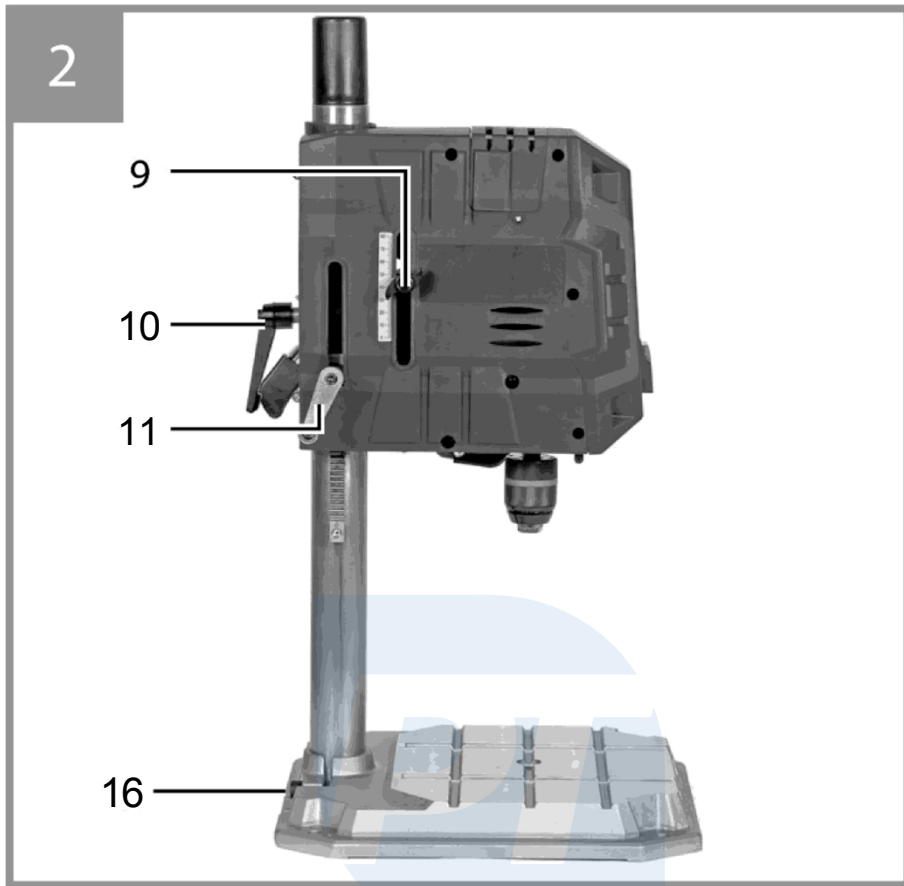

Pro-Tech
shop

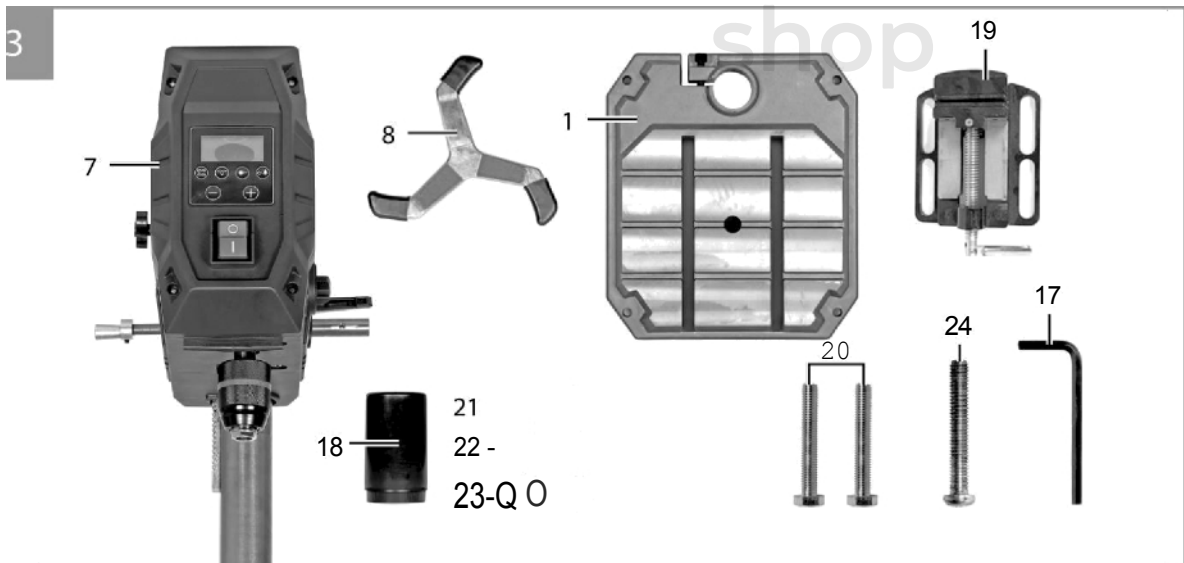

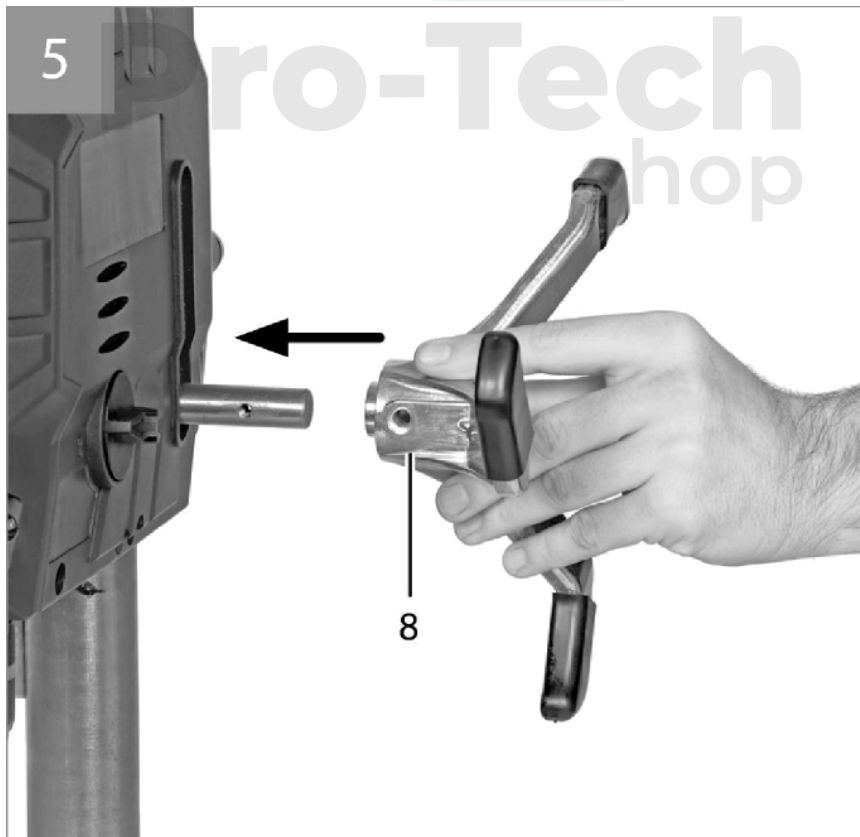
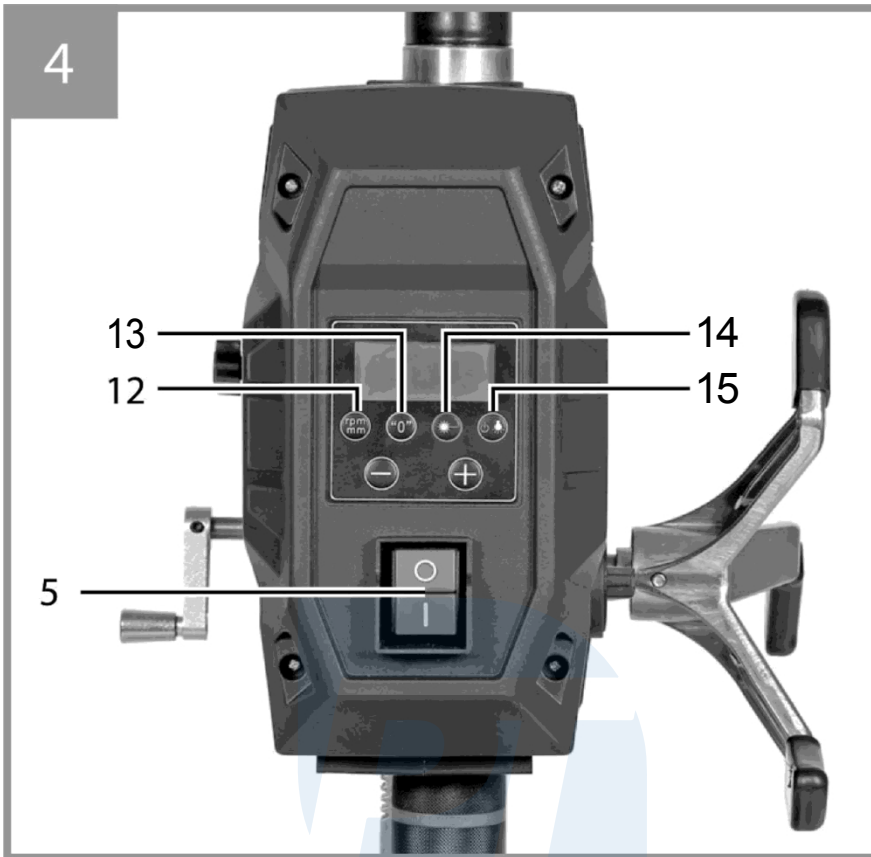

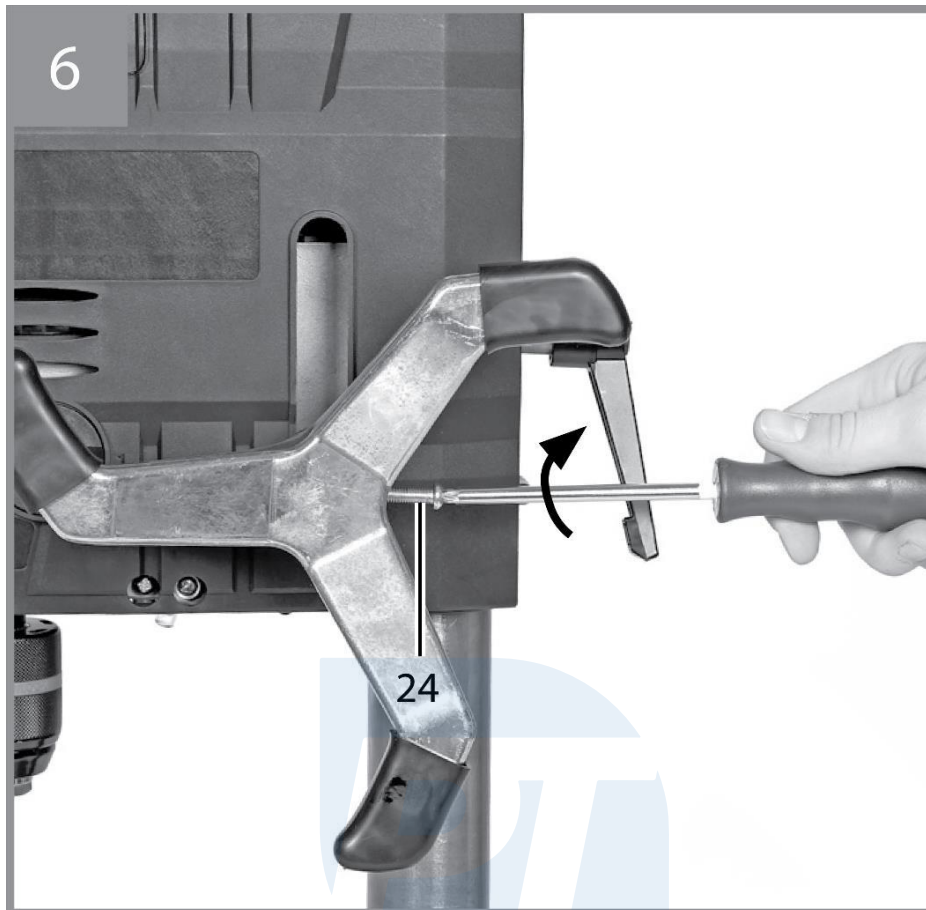

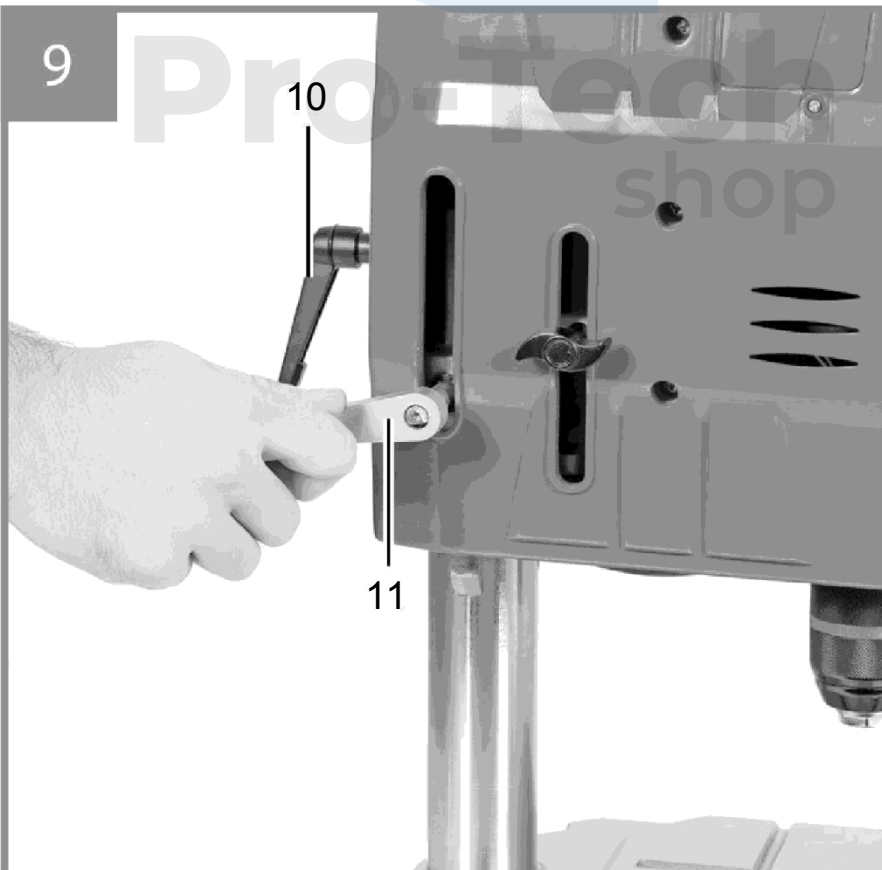
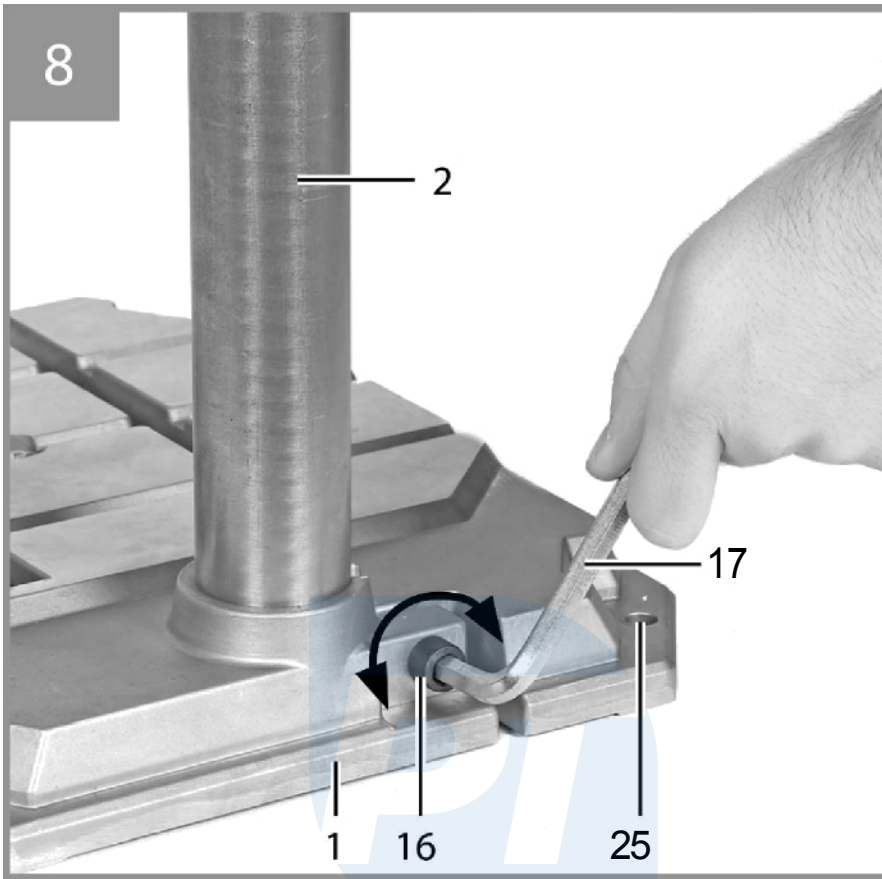

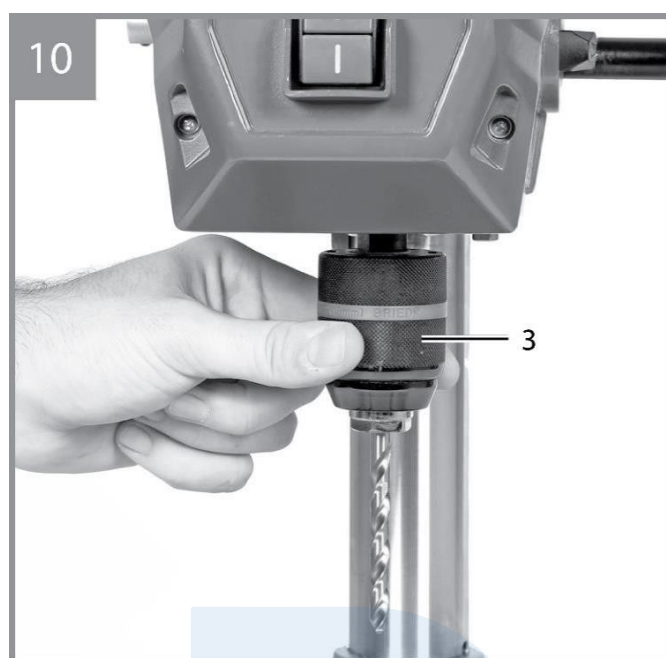

Szám	A	Szám	A
1	Alaplap	14	Gomb (lézerkapcsoló)
2	Fúróoszlop	15	Gomb (LED kapcsoló)
3	Fúrótokmány	16	Rögzítő csavar
4	Sebességváltó (1. vagy 2. fokozat)	17	1x imbuszkulcs (8 mm)
5	Be/ki kapcsoló	18	Borító
6	LCD kijelző	19	Fogó (75 mm)
7	Motoros egység	20	2x csavar csavarral
8	Kézi kerék	21	2x anya
9	Zárócsavar	22	2x rögzítőgyűrű
10	Szorítócsavar	23	2x alátét
11	Motor forgattyús egység	24	1x csavar a kézikerekhez
12	Sebesség gomb	25	Szerelőnyílások
13	Nulla pont gomb		

ELŐZETES TEVÉKENYSÉGEK

- a) Nyissa ki a csomagolást, majd húzza ki a készüléket.
- b) Távolítsa el a védőfóliát és a szállítási védelmet (ha van).
- c) Ellenőrizze, hogy a szétszerelt alkatrészek és a kulcsok a csomagolásban vannak-e.
- d) Ellenőrizze, hogy a készülék és a berendezés nem sérült-e meg a szállítás során.
- e) Tartsa meg a csomagolást.

FIGYELMEZTETÉS: A készülék és a csomagolás nem játékra való! Gyermekek elől elzárva tartandó, fennáll a lenyelés vagy fulladás veszélye.

Megjegyzés: Ellenőrizze az elektromos szerszámokat a sérülések szempontjából.

Mielőtt újra használná az elektromos szerszámot, alaposan ellenőrizze a vezérlő- és biztonsági rendszereket vagy a kissé sérült alkatrészeket, hogy meggyőződjön arról, hogy azok megfelelően és rendeltetésszerűen működnek. Ellenőrizze, hogy a mozgó alkatrészek tökéletesen működnek-e és nem akadnak-e el, hogy megbizonyosodjon arról, hogy egyetlen alkatrész sem sérült meg. Minden alkatrésznek megfelelően be kell szerelve lennie, és meg kell felelnie a hibamentes működéshez szükséges valamennyi feltételnek. A meghibásodott vezérlő- és biztonsági rendszereket és a sérült alkatrészeket javíttassa vagy cseréltesse ki egy hivatalos szervizközpontban.

ÖSSZESZERELÉS

FÚRÓTELEPÍTÉS

(5-8. ábra)

Állítsa egyenesbe az alaplemezt (1).

Helyezze a fúróoszlopot (2) a már összeszerelt motoregységgel (7) felülről az alaplemezen (1) lévő furatba. Húzza meg a szorítócsavart (16) a mellékelt imbuszkulccsal (17) úgy, hogy a fúróoszlopot (2) Javítva.

Szerelje fel a kézikereket (8) a motoregységen lévő kézikerécsavar (24) segítségével (6. ábra). Szerelje fel a motorházfedelet (18) a fúróoszlop (2) végére.

GÉPEK BEÁLLÍTÁSA

Üzembe helyezés előtt a fúrót szilárd, stabil és vízszintes felületre kell helyezni. Használja az alaplemezen lévő négy rögzítőfuratot (25).

Megjegyzés: A rögzítőcsavarokat csak úgy szabad meghúzni, hogy az alaplemez ne deformálódjon vagy torzuljon.

A MUNKA MEGKEZDÉSE ELŐTT

Győződjön meg arról, hogy a hálózati csatlakozófeszültség megfelel a névtáblának. A készüléket csak olyan konnektorhoz csatlakoztassa, amely megfelelően felszerelt földelő érintkezővel rendelkezik. A fúrógép nulla feszültségű indítóval van felszerelve, hogy megvédje a kezelőt a feszültség leesése utáni véletlen újraindulástól. Ebben az esetben a gépet újra be kell kapcsolni. Ellenőrizze, hogy a fúrógép és védőberendezései nem sérültek-e meg. Ne működtesse a fúrógépet, ha semmilyen sérülés vagy kopás nem észlelhető.

MOTOREGYSÉG MAGASSÁGÁNAK BEÁLLÍTÁSA

(2. és 9. ábra)



Megjegyzés: A magasságot csak akkor állítsa be, ha a motor ki van kapcsolva! A motoregység (7) magassága a munkadarab méretének és a fúrási hosszának megfelelően állítható.

-Győződjön meg róla, hogy a kézikerek (8) a kiindulási helyzetben van.

-Ezután lazítsa meg a motoregység (7) hátulján lévő szorítócsavart (10).

- A kívánt magasságot a fogantyú (11) segítségével állíthatja be.
- Aztán húzza meg újra a rögzítőcsavart (10). A mélység korlátozásához meg kell lazítani a motorblokk (7) rögzítőcsavarját (9). Állítsa be a kívánt maximális mélységet, és húzza vissza a rögzítőcsavart (9).

TERVEZETT MUNKA

ON/OFF

(4. ábra)

- A készülék bekapcsolásához először nyomja meg a zöld "I" kapcsolót (5). A kijelző világítani kezd, és megjelenik a "OFF" felirat.
 - A készülék elindításához nyomja meg a LED gombot (15). A készülék minimális sebességgel indul.
 - A készülék kikapcsolásához nyomja meg újra a LED gombot.
- Vigyázzon, hogy ne terhelje túl a készüléket. Ha a zajszint csökken a motor működése közben, a motor túlterhelt. Ne terhelje túl a készüléket annyira, hogy a motor leálljon. Munka közben mindig álljon a készülék előtt gép.

A SZERSZÁM BEHELYEZÉSE A FÚRÓTKMÁNYBA



Szerszámcsere esetén győződjön meg arról, hogy a hálózati dugó ki van húzva a konnektorból.

A fúrótokmányba (3) csak a megadott maximális szarátmérőjű hengeres szerszámokat lehet beszerezni. Csak tökéletes és éles szerszámokat használjon. Ne használjon a száron sérült, vagy más módon deformált vagy sérült szerszámokat. Csak olyan tartozékokat és segédeszközöket használjon, amelyek a használati utasításban szerepelnek, vagy amelyeket a gyártó jóváhagyott. Ha a padfúrógép elakad, kapcsolja ki a gépet, és állítsa vissza a fúrót a kiindulási helyzetbe.

A GYORSKIOLDÁSÚ FÚRÓTKMÁNY MŰKÖDÉSE

Az asztali fúrógép gyorskioldású fúrószerszámmal van felszerelve. A szerszám további szorítókulcs használata nélkül cserélhető a szerszámnak a gyorskioldású fúrótokmányba történő behelyezésével és kézzel történő megszorításával.

GYORSÍTÁS BEÁLLÍTÁS

Mechanikus fogaskerék kiválasztása

Figyelem! A sebességváltó előbeállítását (4) csak kikapcsolt állapotban

működtesse! A sebességváltó-választóval 2 fokozatot lehet kiválasztani:

Alacsony fordulatszám-tartomány 220 - 880 rpm, nagy furatátmérőjű munkákhoz ajánlott.

Futás II:

Nagy fordulatszám-tartomány 650 - 2550 fordulat/perc, ajánlott kis átmérőjű fúrószárral való munka esetén.



Megjegyzés: Ha az első fokozatválasztó (4) nem kapcsol be megfelelően, kézzel forgassa el a fogantyút (3), amíg be nem kapcsol.

ELEKTRONIKUS SEBESSÉGSZABÁLYOZÁS

- A készülék bekapcsolásakor a kijelzőn (6) az "OFF" felirat jelenik meg.
- Nyomja meg a "+" vagy "-" gombot.

NULLPONT BEÁLLÍTÁSA

- A nullpont beállításához a motoregységet (7) a legkisebb fordulatszámmon futtassa a munkadarabhoz úgy, hogy a fúró ráálljon.
- A sebességgomb (12) segítségével váltson a "Sebesség - fordulat/perc"-ről a "Mélység - mm"-re, majd nyomja meg a nullpont gombot (13). A kijelzőn a "0,0 mm" fog megjelenni.
- A kézikerek (8) segítségével mozgassa vissza a motoregységet a kiindulási helyzetbe. Most a sebességgomb (12) segítségével váltson vissza a "Mélység - mm"-ről a "Sebesség"-re. - fordulatszám percenként", és állítsa be a kívánt fordulatszámot a "+" vagy "-" gomb segítségével.
- A fúrás mélység pontos leolvasásához a kijelzőn, kapcsoljon vissza a "Mélység - mm" opcióra a következővel: "Mélység - mm".
- sebesség gomb (12). Most már elindíthatja a fúrót a munkadarabon, és elkezdheti a fúrást.
- A nézet segítségével mostantól a kívánt mélységig fúrhat a munkadarabra.

MUNKADARABOK RÖGZÍTÉSE

Soha ne próbálja a kezével megfogni a munkadarabot. A munkadarabot mindig szorítsa be a mellékelt satuba (19).

- Először lazán és átlósan rögzítse a két csavart (20) a két zárógyűrű (22), két alátét (23) és két anya (21) segítségével a csővázhoz (19).
- Szuszpenziót (19) előlről csúsztassa be az alaplemezen (1) lévő vezetősínbe.
- A csavarokat csak kézzel szabad meghúzni, hogy az alaplemezen elhelyezett alkatrészrel továbbra is pontosan mozoghassanak és pozícionálhatók legyenek. Ez egyben azt is okozza, hogy önközpontosítás fúrás közben - fordítsa felfelé a fogószerszámot, és helyezze be a munkadarabot.
- Most rögzítse a munkadarabot.
- A szétszereléshez fordított sorrendben.



Veszély! A fémlemez munkadarabokat úgy kell rögzíteni, hogy azok ne tudjanak elszakadni A fúróasztal magasságát és dőlését a következők szerint kell beállítani a munkadarabot. A munkadarab felső széle és a hegye között a fúróknak elegendő szabad hely kell rendelkezniük. Tartsa be a távolságot.

FÚRÁSI MÉLYSÉG BEÁLLÍTÁSA

- A nullpont beállítása a "Nullpont beállítása" című fejezetben leírtak szerint.
- A fúrás mélység beállításához és meghatározásához lazítsa meg a reteszelőcsavart (9).
 - A kézikerek (8) segítségével engedje le a motoregységet (7) a kívánt fúrás mélységig.
- A fúrás mélységet most a reteszelőcsavar (9) meghúzásával a kívánt méretre állíthatja be.

A LÉZER / HÁTTÉRVILÁGÍTÁS BEKAPCSOLÁSA

- A fúrópad lézerrel és fénnel van felszerelve.
- A gép kikapcsolása csak működés közben működik. Nyomja meg a lézer gombot (14). Egyszeri prés, lézerrel dolgozol. Ha még egyszer megnyomja, és harmadszor is megnyomja a lézer gombot (14), akkor a fénnel és a lézerrel dolgozik.

A lézer és a fény kikapcsolásához nyomja meg negyedszer a lézer gombot (14).





Megjegyzés: Ne nézzen közvetlenül a lézerfénybe!

LED FÉNY

(1-2. ábra)

A fúróasztal LED-es lámpával van felszerelve a munkaterület megvilágítására. A LED (15) egy kapcsolóval kapcsolható be vagy ki.

MŰKÖDÉSI SEBESSÉGEK

Fúráskor ügyeljen arra, hogy a megfelelő sebességgel fúrjon. Ez a fúrófej

átmérőjétől és az anyagtól függ. Az alábbi lista segít kiválasztani a megfelelő

sebességet a különböző anyagokhoz. A felsorolt sebességek csak

hozzávetőlegesek (fordulatszám).

Fúrófej / mm	Öntöttvas	Acél	Vas	Alumínium	Bronz
3	2550	1600	2230	9500	8000
4	1900	1200	1680	7200	6000
5	1530	955	1340	5700	4800
6	1270	800	1100	4800	4000
7	1090	680	960	4100	3400
8	960	600	840	3600	3000
9	850	530	740	3200	2650
10	765	480	670	2860	2400
11	700	435	610	2600	2170
12	640	400	560	2400	2000
13	590	370	515	2200	1840
14	545	340	480	2000	1700
16	480	300	420	1800	1500
18	425	265	370	1600	1300
20	380	240	335	1400	1200
22	350	220	305	1300	1100
25	305	190	270	1150	950

ELŐFÚRÁS ÉS KÖZÉPFÚRÁS

Ez az asztali fúrógép süllyesztésre vagy középfúrásra is használható. Felhívjuk figyelmét, hogy a süllyesztést a legalacsonyabb fordulatszámon kell elvégezni, míg a centrálfúráshoz nagy fordulatszám szükséges.

FAFELDOLGOZÁS

Felhívjuk figyelmét, hogy a fával való munkavégzés során megfelelő porszívó rendszert kell használni, mivel a fapor veszélyes lehet az egészségre. Porral való munkavégzéskor mindig használjon megfelelő porvédő maszkot.

MUNKAUTASÍTÁSOK

ÁLTALÁNOS IRÁNYMUTATÁSOK

Fúrás előtt ellenőrizze, hogy a gyorskioldó tokmány 3 , vagy a gépi bilincs (tartozék) biztonságosan meg van-e húzva. A fúrófej munkadarabból való kihúzásakor előfordulhat, hogy a fúrófej elakad az anyagban, és a munkadarab visszadobódik. Ezért a fúrási művelet végén le kell lassítani a csúszó mozgást. Ha a munkaszerszám elakad, azonnal kapcsolja ki az elektromos szerszámot. Hagyja a szerszámot és a munkadarabot lehűlni. Távolítsa el a forgácsot. Határozza meg a munkaszerszám elakadásának okát, és távolítsa el azt.

SPECIÁLIS TIPPEK FÉMFÚRÁSHOZ

A fémtárgyakat elő kell fúrni. 10 mm-nél nagyobb fúrási átmérő esetén előfúrást kell végezni. A termelékenység növelése érdekében használjon vágóolajat (pl. univerzális vágóolajat) a munkadarab hűtéséhez.

Üzemeltetői pozíció

- Mindig álljon az elektromos szerszámok előtt. Így biztosíthatja a munkaterület jó rálátását.
- Tartsa távol kezét és ujjait a forgó munkaeszköztől.
- A kezek nem lehetnek keresztben a meghajtóegység előtt.

KARBANTARTÁS ÉS JAVÍTÁS

Húzza ki a hálózati dugót a konnektorból, mielőtt bármilyen munkát végezne a készüléken.



Minden olyan munkát, amely nem szerepel ebben az útmutatóban, engedéllyel rendelkező szervizközpontban végeztesse el. Csak eredeti alkatrészeket használjon.

Rendszeresen végezze el az alábbiakban felsorolt karbantartási és javítási munkákat. Ez biztosítja a hosszú távú és megbízható teljesítményt.

- A használat előtt mindig ellenőrizze a készüléket a látható hibák, például laza, kopott vagy sérült alkatrészek szempontjából. Ellenőrizze, hogy a csavarok megfelelően meg vannak-e húzva.
 - A burkolatok és a védőberendezések ellenőrzése a sérülések és a helyes rögzítés szempontjából. Szükség esetén cserélje ki őket.
 - Tartsa tisztán a szellőzőnyílásokat. Használjon erre a célra nedves ruhát vagy keféjét. Ne permetezze le a készüléket vízzel, és ne merítse vízbe.
- Ne használjon tisztítószereket vagy oldószereket. Visszafordíthatatlanul károsíthatja a készüléket. A vegyi anyagok megtámadhatják a készülék műanyagból készült alkatrészeit
- Minden használat után gondosan tisztítsa meg a védőburkolatot. Törölje át szappannal megnedvesített ruhával, vagy fújja be műanyag/üvegfelületek kezelésére szolgáló spray-vel.

SZOLGÁLTATÁS

Az elektromos szerszámok javítását csak szakképzett személyzet végezheti eredeti pótalkatrészek felhasználásával. Ez biztosítja a biztonságot a szerszám használata során.

Cím:

Powermat szolgáltatás
97 Obrońców Poczty
Gdańskiej 42-400 Zawiercie
Tel. 32 670 39 68, 4-es
vonal e-mail

TÁROLÁS

Az elektromos szerszámokat és tartozékaikat száraz és tiszta helyen, gyúlékony folyadékoktól távol tárolja. Az elektromos szerszámokat szétszerelt állapotban kell tárolni. Gyermek nem férhetek hozzá a készülékhez.

GARANCIA

A jótállási időszak alatt a vevő gyártási hiba miatt ingyenes javításra jogosult.

A garancia csak akkor érvényes, ha a terméket teljes állapotban, összeszerelés nélkül, a vásárlást igazoló bizonylattal együtt szállítják az eladás helyére.

A GYÁRTÓI GARANCIA KIZÁRÁSA

Ezek akkor merülnek fel, ha a berendezés természetes elhasználódás vagy nem megfelelő kezelés miatt (pl. túlterhelés, túlzott nyomás - különösen a műanyag alkatrészek repedései vagy törései és egyéb mechanikai sérülések és az ilyen sérülésekből eredő hibák) károsodást szenved.

Mint a következő esetekben:

- Vannak majd önkényes korrekciós kísérletek.
- A készüléket a jótállási idő alatt illetéktelen személyek módosították vagy javították.
- A készüléket az iparban vagy a kézműiparban használták (a készüléket barkácsoláshoz készítették, és nem kereskedelmi felhasználásra szánták).

A garancia nem terjed ki a szerszám azon részeire, amelyek természetes elhasználódás vagy a nem rendeltetésszerű használat, azaz a jelen utasítások be nem tartása miatt bekövetkező mechanikai sérülések miatt tönkremehetnek (pl. fogantyúk és bilincsek, kábelek, burkolatrészek és bármilyen maszkoló alkatrészek).

HASZNÁLT BERENDEZÉSEK ÁRTALMATLANÍTÁSA

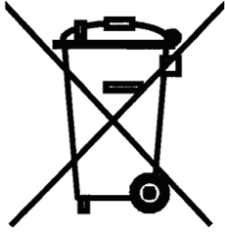

A termék élettartamának végén nem szabad a szokásos kommunális hulladékon keresztül ártalmatlanítani, hanem a gyűjtő- és hulladékgyűjtő központba kell vinni.

elektromos és elektronikus berendezések újrahasznosító központja. Ezt a terméken a használati utasításban vagy a csomagoláson található szimbólum jelzi. A hulladékkészülékek használata jelentősen hozzájárul környezetünk védelméhez környezet.



Pro-Tech
shop